

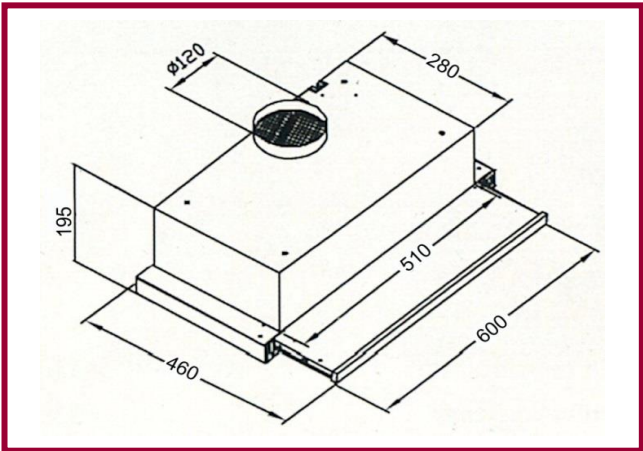

FSH61-2

Produktdaten nach (EU) 66/2014 für Haushaltsdunstabzugshauben

Technische Daten



| | |
|---|----------|
| Marke | Exquisit |
| Modell | FSH61-2 |
| Jährlicher Energieverbrauch [kW/Jahr] | 80 |
| Energieeffizienzklasse η_1 | D |
| Fluiddynamische Effizienz [% FDEHood] | 9 |
| Fluiddynamische Effizienzklasse η_2 | E |
| Beleuchtungseffizienz [% LEHood] | 1 |
| Klasse der Beleuchtungseffizienz η_2 | G |
| Fettabscheidegrad [% GFEHood] | 63 |
| Klasse für Fettabscheidegrad η_2 | E |
| Minimaler Luftstrom bei Normalbetrieb [m ³ /h] | 228 |
| Maximaler Luftstrom bei Normalbetrieb [m ³ /h] | 260 |
| Min. Luftschallemission bei Normalbetrieb [dB] | 65 |
| Max. Luftschallemission bei Normalbetrieb [dB] | 65 |
| Luftschallemission: Intensiv- Schnelllaufstufe [dB] | 65 |
| Leistungsaufnahme im Aus Zustand [W] | 0,0 |
| Leistungsaufnahme im unausgeschalteten Zustand [W] | 0,0 |

Farbe

Front Inox

Ausstattung

| | |
|---|--------|
| Schalter | 2-fach |
| Motoren | 1 |
| Lüfterstufen | 2 |
| Umluftleistung max: [m ³ /h] | 260 |
| LED-Beleuchtung E14 [W] | 2 x 28 |

Betriebsart

| | |
|----------------------|-------------|
| Abluft | • |
| Umluft | nachrüstbar |
| Fettfilter | Metall |
| Abluftstutzen [mm Ø] | 120 |

Sonderzubehör

Aktivkohlefilter * [Stk.] 2

Abmessungen / Gewicht

| | |
|---------------------------|----------------|
| H x B x T unverpackt [cm] | 19,5x60,0x46,0 |
| H x B x T verpackt [cm] | 26,5x69,0x36,5 |
| Gewicht unverpackt [kg] | 8 |
| Gewicht verpackt [kg] | 9 |

Elektrischer Anschluss

| | |
|-------------------------------|--------------|
| Spannung / Frequenz [V / Hz] | 220-240 / 50 |
| Motorleistung [W] | 70 |
| Kabellänge incl. Stecker [cm] | 100 |
| Leistungsaufnahme [W] | 126 |

Sonstiges

| | |
|-----------------------------|---------------|
| Bedienungs- Einbauanweisung | • |
| Prüfzeichen | CE |
| EAN Nr. | 4016572016383 |
| Artikel-Nr. | 0440041 |
| Containermenge [Stck.] | 1120 |

* Bestellnr. Aktivkohlefilter (Set 2 Stk.) 1010036
EAN Aktivkohlefilter 4016572007329

Aktivkohlefilter

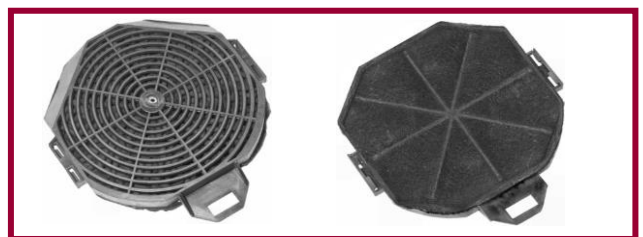

Vorder-

Rückseite

η_1 A+++ (höchste Effizienz) bis G (geringste Effizienz)
 η_2 A (höchste Effizienz) bis G (geringste Effizienz)