

FQ60XDE

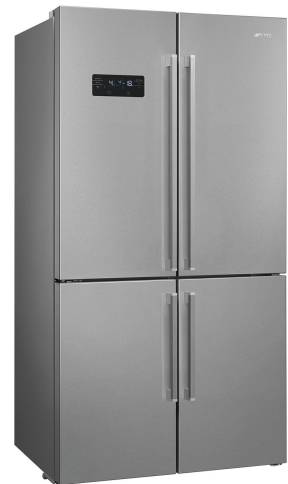

Produktfamilie	Kühlschrank
Installation	Standgerät
Produktkategorie	4-türig, French Door
Referenzbreite	Höher als 80 cm
Referenzhöhe	160 - 200 cm
No Frost	100%
Kühlsystem	No Frost - Doppeltes Kühlsystem
Abtausystem	Automatisch
Scharniersystem	Standard
EAN-Code	8017709337698



Ästhetik



Ästhetik	Neutral	Material der Seitenwände	Metall
Farbe	Edelstahl-Optik	Farbe/Ausführung der Seitenwände	Silber
Oberfläche	Anti-Finger-Protektion	Markenlogo	3D
Design	Flach	Farbe der Profilleisten der Türablagen	Silber
Ausführung der Gerätetür	Edelstahl-Optik	Farbe der Griffleisten der Schubladen	Silber
Beschichtung der Gerätetür	Anti-Finger-Protektion	Farbe der Profilleisten der Einlegeböden	Silber
Position des Türgriffs	Extern	Ausführung des Displays	LED
Ausführung/Position des Türgriffs	Fest fixiert	Position des Displays	Extern
Farbe/Ausführung des Türgriffs	Edelstahl	Weitere Farbvarianten	Weiß, Schwarz
Farbe/Ausführung des Markenlogos	Chrom		

Aufteilung Kühlteil

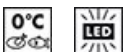



Anzahl der höhenverstellbaren Einlegeböden	2	Art der Abdeckung der Obst-/Gemüse-Schublade	Sicherheitsglas
Anzahl der Obst-/Gemüseschubladen	2	Anzahl der Beleuchtungen	2
Art der höhenverstellbaren Einlegeböden	Sicherheitsglas		

Art der Obst- /Gemüseschublade	Mit Sichtfenster, rollengeführt	Kaltlagerfach Life-Plus (nahe 0°C), Schublade mit Sichtfenster, rollengeführt	Ja
Abdeckung für Obst- /Gemüse-Schublade	Ja	Innenbeleuchtung des Kühlteils	Ja
		Art der Innenbeleuchtung Kühlteil	LED

Aufteilung Innentür Kühlteil

Anzahl der Türablagen mit transparenter Klappabdeckung	2	Anzahl der Flaschenborde	2
Anzahl der höhenverstellbaren Türablagen	2		

Zusatzausstattung Kühlteil

  			
Zubehör	Eierablage	Dynamische Umluftkühlung	Ja
Natural Plus Blue-Light für eine längere vitaminreiche Frische von Obst und Gemüse	Ja	Antibakteriell wirkender Geruchsfilter	Ja
Multiflow-Umluftsystem	Ja		

Aufteilung Gefrierteil

Anzahl der Gefrierschubladen	4	Art der Einlegeböden	Sicherheitsglas
Anzahl der Einlegeböden	2		

Zusatzausstattung Gefrierteil

			
Zubehör	2 Eiswürfelschalen	Schnellgefrierfach	Ja

Weitere technische Eigenschaften

     			
Display-Funktionen		Holiday, Schnellgefrieren, Schnellkühlen, ECO, Tastensperre	
Funktion Automatik-Schnellgefrieren		Ja	

Alarmfunktionen	Ja
Türalarm	Ja
Temperaturalarm	Ja
Türdichtungen mit antibakterieller Beschichtung	Ja
Temperatursteuerung	Elektronisch
Anzahl der Kompressoren	1
Kältemittel	R600a
Kompressor	Inverter-Technik (elektronisch gesteuert)
Material der Isolierschäumung	Cyclopentan

Technische Daten / Energielabel - Reg. 2019 - bindend ab 1.3.2021







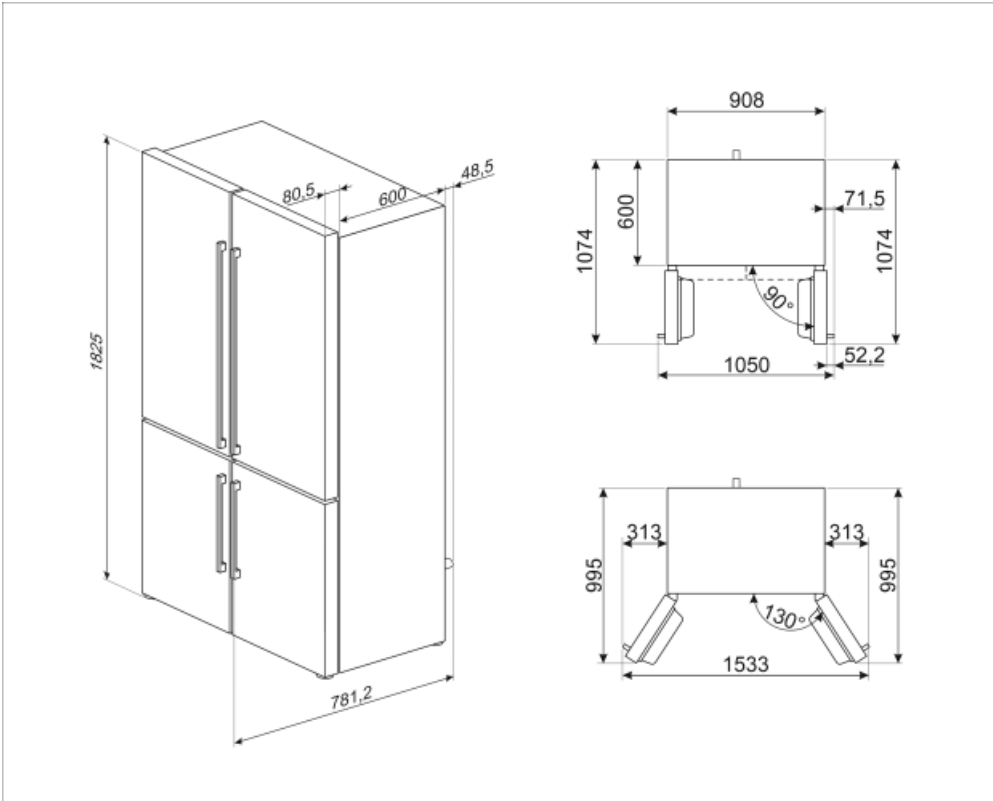







			
Jährlicher Energieverbrauch	338 kWh/Jahr	Luftschallemissionen	37 dB(A) re 1pW
Energieeffizienzklasse	E	Lagerzeit bei Störung	10 h
Luftschallemissionsklasse	C	4-Sterne Gefriervermögen	4.6 Kg/24h
Gesamtrauminhalt (in dm ³ oder l)	541 l	4-Sterne Gefriervermögen	4.6 Kg/24h
Summe der Rauminhalte der Tiefkühlfächer	165 l	Klimaklassen	SN, N, ST, T
Summe der Rauminhalte der Kaltlagerfächer und der Kühlfächer	376 l	EEl	100 %

Elektrischer Anschluss

Netzstecker	(F;E) Schuko	Spannung	220-240 V
Elektrischer Gesamtanschlusswert	200 W	Frequenz	50 Hz
Absicherung	0.8 A	Länge Netzkabel	240 cm



Symbols glossary (TT)

 <p>Abtauautomatik: vollautomatisches Abtauen in regelmäßigen Abständen, wodurch ein manueller Eingriff nicht mehr erforderlich ist.</p>	 <p>Bacteria STOP: antibakterielle Beschichtung zur Optimierung der Hygiene</p>
 <p>Kindersicherung: Eine Tastensperre, die einen ungewollten Zugriff auf die Funktionen verhindert.</p>	 <p>Energieeffizienzklasse E</p>
 <p>LED-Display: zur optischen Anzeige der gewählten Programme, Funktionen und Optionen sowie die Restlaufzeit bis Programmende.</p>	 <p>ECO-Modus: erkennt die Kühlschrankfunktionen während der Aktivierung und optimiert den Betriebszyklus, um den Energieverbrauch zu reduzieren.</p>
 <p>Dynamische Umluftkühlung: ventilerte Kaltluft zirkuliert im gesamten Kühlteil und sorgt für eine konstante und gleichmäßige Temperaturverteilung.</p>	 <p>Schnellgefrieren: für ein schnelles und zeitlich begrenztes einfrieren des Gefrierergutes. Zu empfehlen direkt nach dem Einkauf oder zum Einfrieren frischer Lebensmittel.</p>
 <p>Edelstahl mit Anti-Finger-Protektion: eine besondere Schutzschicht auf dem Edelstahl verhindert die Sichtbarkeit eines Fingerabdrucks und ist somit eine Pflegeerleichterung.</p>	 <p>Holiday-Urlaubsschaltung: dieser Energiesparmodus ermöglicht während des Urlaubes das Kühlteil zu deaktivieren und das Gefrierenteil in Betrieb zu lassen.</p>
 <p>LED-Innenbeleuchtung: eine energieeffiziente, langlebige und sehr effektive Art der Ausleuchtung des Kühlteils.</p>	 <p>Life Plus 0°C: die Temperatur in diesem Kaltlagerfach wird auf nahe 0°C gehalten, wodurch frisches Fleisch, Fisch etc. wesentlich länger haltbar sind.</p>
 <p>Inverter-Motor: ermöglicht eine höhere Leistung bei optimiertem Wirkungsgrad, reduziert den Energieverbrauch sowie das Betriebsgeräusch und ist zudem langlebiger.</p>	 <p>Multiflow-Umluftkühlung: eine kanalgeführte und elektronisch geregelte Ventilation, um Lebensmittel länger frisch zu halten.</p>
 <p>Natural Plus Blue-Light: dieses einzigartige Blaue Lichtsystem funktioniert nach dem Vorbild der Natur und verlängert die Haltbarkeit von Obst und Gemüse.</p>	